

DUPORT



Аппликаторы
органических удобрений



ОФИЦИАЛЬНЫЙ
ИМПОРТЕР

Надежное решение для эффективной работы

Компания Duport, расположенная в Дедемсварте, с 1977 года является гарантом поставок высококачественной техники в области технологий внесения удобрений. Накопленный за эти годы опыт позволил нам создать усовершенствованную и сбалансированную линейку продукции. В наших собственных современных производственных и сборочных цехах выпускаются цистерны-насосы для жидкого навоза, аппликаторы удобрений с сошниками для внесения в дернину и аппликаторы с колесами-инжекторами, предназначенные как для национальных, так и для международных клиентов.

Эта брошюра подробно описывает наши аппликаторы удобрений. При разработке различных типов аппликаторов инженеры нашей компании опирались на многочисленные отзывы и опыт практического применения оборудования.

“Для непревзойденного распределения навоза в самых разнообразных условиях работы”

Аппликаторы удобрений Duport отличаются инновационностью, высоким качеством и индивидуальным подходом. Наши клиенты получают ощутимые преимущества благодаря многолетнему опыту компании.





Надежность и прочность

Аппликаторы удобрений Duport известны своим высоким качеством и прочной конструкцией. Кроме того, их отличает простота технического обслуживания при низких затратах. Идеальный баланс качества, простоты конструкции и минимального износа делает эти машины долговечными и удобными в обслуживании.

Продуманные решения – распределитель Duport

Для равномерного поперечного распределения навоза по всей ширине захвата компания Duport устанавливает распределитель собственного производства, который отличается высоким качеством и надежностью. Этот распределитель оснащен уникальной системой, исключающей смешивание навоза с гидравлическим маслом.

Индивидуальные решения под ваш запрос

Duport предоставляет возможность конфигурации аппликатора удобрений в соответствии с индивидуальными требованиями заказчика. Можно выбрать различные типы быстросменных кронштейнов, автоматическую систему смазки, лестницу к распределителю и систему посекционного отключения (Section Control).

Идеальное копирование

Благодаря применению механических пружинящих элементов и маятниковых крыльев в стандартной комплектации, аппликаторы Duport превосходно копируют поверхность почвы в любых рабочих условиях. Кроме того, элементы, следующие по следу колес трактора, снижают потребность в тяговом усилии и минимизируют повреждение почвы.

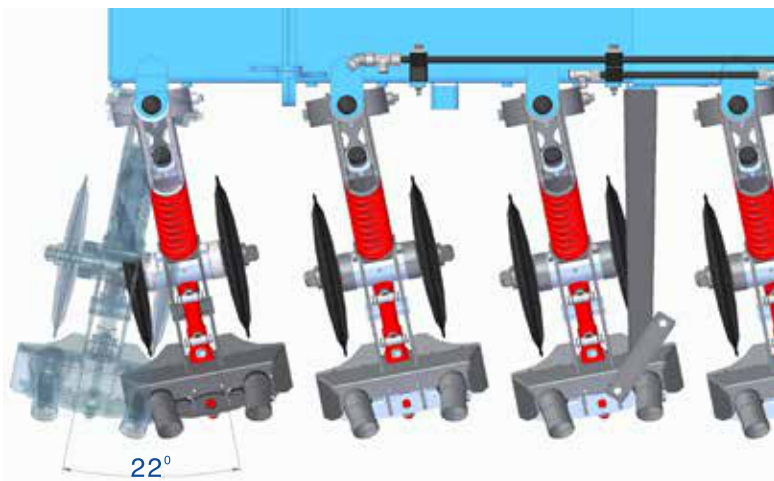

Duport All Track

Duport All Track — это прочная и лёгкая машина, идеально подходящая для работы на участках, где допустимо использование только самой лёгкой техники.

Аппликатор Duport All Track доступен с рабочей шириной захвата от 4,40 до 8,00 метров и расстоянием между дисками 20 см, отличается простотой и удобством в обслуживании.

Основными преимуществами этой модели являются прочная конструкция, высокое качество внесения удобрений и длительное сохранение остаточной стоимости.





Машина, обеспечивающая качество внесения удобрений на уровне профессиональной техники для агроуслуг.

Duport All Track

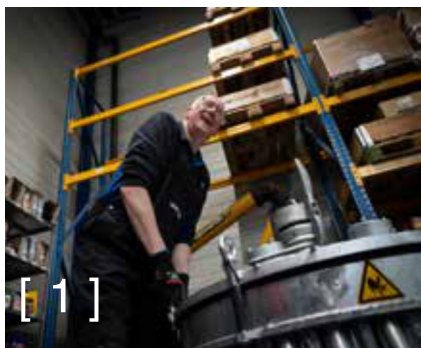

Распределитель Duport [1]

Для обеспечения равномерного поперечного распределения навоза по всей рабочей ширине установлен фирменный распределитель Duport с высококачественным 4- или 6-лопастным ротором. Данный распределитель оснащён уникальной системой, практически исключающей возможность смешивания навоза с гидравлическим маслом.

Переходник для шлангов [2]

Чёрный резиновый шланг аппликатора выполнен цельным (без промежуточных соединений) от распределителя до выхода. Это минимизирует риск засорения. Для обеспечения правильной фиксации и достаточной свободы движения шлангов компания Duport устанавливает пластиковый фиксирующий блок, который направляет шланг непосредственно к выходному отверстию.

Копирование рельефа [3]

Благодаря стандартному применению механических пружинящих элементов и маятниковых крыльев аппликаторы удобрений демонстрируют превосходное копирование рельефа почвы в любых условиях эксплуатации. Кроме того, элементы, следующие по колею трактора, обеспечивают низкое тяговое усилие и минимальное повреждение почвы.

Техническое обслуживание [4]

Аппликатор удобрений All Track имеет всего две удобные точки смазки на каждый элемент, что значительно упрощает ежедневное техническое обслуживание. Кроме того, плоский режущий диск изнашивается быстрее, чем выпуклые диски, поэтому замене подлежит только плоский режущий диск, что существенно снижает затраты на обслуживание машины.

Конструкция дисков [5]

All Track оснащён трёхкомпонентными дисками для внесения удобрений диаметром 305 мм. Такая конструкция обеспечивает качественный разрез почвы и точное внесение навоза непосредственно в зону корней растений. Благодаря сочетанию плоского диска толщиной 3 мм и выпуклого диска толщиной 5 мм достигается увеличенный срок службы машины.



Запорные клапаны [6]

Аппликатор удобрений в стандартной комплектации оснащён механическими запорными клапанами. Их простота является основным преимуществом. Гидравлические клапаны предлагаются как дополнительная опция и рекомендуются для работы на мягких почвах и пахотных землях.

All Track	DW4422	DW5226	DW6030	DW6834	DW7236	DW8040
Рабочая ширина	4,40 м	5,20 м	6,00 м	6,80 м	7,20 м	8,00 м
Стандартное крепление	Категория навески CAT2 (3-, 4- или 5-точечная)				CAT3 (3 точечная)	
Транспортная ширина	≤ 2,60 м				≤ 3,00 м	
Транспортная высота	4,00 м					
Собственная масса в стандартной комплектации	1.200 кг	1.340 кг	1.490 кг	1.720 кг	1.850 кг	2.050 кг
Распределитель DUPORT	Четырёхлопастной распределитель			Шестилопастной распределитель		

Duport All Track Profi

Duport All Track Profi – это надёжный и прочный аппликатор удобрений, предназначенный для самых требовательных пользователей.

Данный аппликатор предлагается с рабочей шириной захвата от 5,80 до 15,00 метров, с расстоянием между дисками 18 см. Это высокопроизводительная машина, простая в управлении и отличающаяся низкими эксплуатационными затратами.





Надёжный аппликатор удобрений для требовательных пользователей.

Duport All Track Profi



Распределитель DUPORT [1]

Для обеспечения равномерного поперечного распределения навоза по всей рабочей ширине установлен фирменный распределитель Duport с высококачественным 6-лопастным ротором. Этот распределитель оснащён уникальной системой, исключающей риск смешивания навоза с гидравлическим маслом.



Копирование рельефа [2]

Аппликатор All Track Profi представлен в трёх вариантах рамной конструкции. Для точного копирования рельефа почвы, помимо стандартных маятниковых элементов и складных крыльев, применяются различные дополнительные технологии.

1. Аппликаторы с рабочей шириной от 5,80 до 7,20 метров оснащены одним гидроцилиндром.
2. Аппликаторы с рабочей шириной от 8,00 до 12,30 метров оснащены качающейся рамой с двумя гидроцилиндрами.
3. Аппликатор с рабочей шириной 15 метров оснащён собственной активной гидравлической системой для точного копирования рельефа почвы.



Посекционное отключение [3]

Аппликаторы удобрений Duport All Track Profi могут быть оснащены системой посекционного отключения (Section Control), обеспечивающей минимальное перекрытие внесения удобрений. Максимальное количество секций составляет 7 (для модели All Track Profi шириной 15 метров — 9 секций).

Благодаря продуманной конструкции, систему Section Control можно установить также и на уже эксплуатируемый аппликатор, поскольку машина стандартно подготовлена для её установки. Кроме того, программное обеспечение разработано таким образом, чтобы взаимодействовать с цистернами для навоза и самоходными машинами различных производителей.

Конструкция дисков [4]

Аппликатор All Track Profi оснащён трёхкомпонентными дисками для внесения удобрений диаметром 315 мм. Это обеспечивает качественный разрез почвы и точную инъекцию удобрений в зону корней растений. Благодаря комбинации плоских дисков толщиной 5 мм и выпуклых дисков толщиной 8 мм, а также двойным подшипникам, достигается увеличенный срок службы машины.

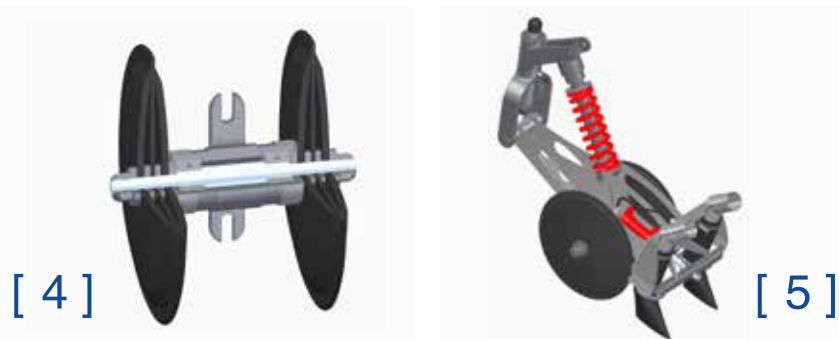

Запорные клапаны [5]

Аппликатор удобрений в стандартной комплектации оснащён гидравлическими запорными клапанами.

Техническое обслуживание [6]

Аппликатор удобрений All Track Profi имеет всего две легко доступные точки смазки на каждый элемент. Кроме того, плоский режущий диск изнашивается быстрее, чем выпуклые, поэтому заменяется только он. Это существенно снижает затраты на обслуживание и делает эксплуатацию машины экономичной.

Опции [7]

Аппликаторы удобрений также могут быть дополнительно оснащены, в том числе: лестницей к распределителю, боковой защитой, автоматической системой смазки и различными вариантами навески.

All Track Profi	DW5832	DW6536	DW7240	DW8044	DW8748	DW9452	DW10156	DW12368	DW15080
Рабочая ширина	5,80 м	6,50 м	7,20 м	8,00 м	8,70 м	9,40 м	10,10 м	12,30 м	15,00 м
Стандартное крепление	Категория навески CAT2 / CAT3 (трёхточечное крепление)								
Транспортная ширина	≤ 3,00 м								
Транспортная высота	≤ 4,00 м								
Собственная масса	1.800 кг	1.950 кг	2.200 кг	2.750 кг	2.900 кг	3.100 кг	3.300 кг	4.350 кг	4.690 кг

Duport All Track Profi 15 метров



Копирование рельефа [1]

Пятисекционная рама с собственной активной гидравлической системой обеспечивает оптимальное копирование рельефа почвы. Уникальная конструкция аппликатора позволяет сохранять стабильный контакт с почвой даже при значительных перепадах высот.

Автоматическое складывание [2]

При развороте на загонке аппликатор складывается в V-образную форму, благодаря чему внешние части не касаются земли. Этот процесс происходит полностью автоматически — на основе положения навесной системы цистерны или самоходной машины.



Универсальное использование [3]

Благодаря складыванию внешних крыльев, машина с рабочей шириной 15 метров может использоваться как аппликатор с шириной 9 метров.

Техническое обслуживание [4]

Элементы оснащены необслуживаемыми подшипниками, которые не требуют смазки. Дополнительное уплотнение предотвращает попадание грязи и надёжно удерживает смазочный материал внутри.



“Уникальное копирование рельефа благодаря пятисекционной раме”

Расстояние между дисками [5]

Аппликатор удобрений с рабочей шириной 15 метров оснащён следящими направляемыми элементами с механическим пружинным подвесом. Расстояние между дисками составляет 18,75 см, что обеспечивает эффективное внесение больших доз навоза непосредственно в почву.



All Track Profi 15 метров	DW15080
Рабочая ширина	15,00 м
Стандартное крепление	CAT2 / 3 (3 точки)
Транспортная ширина	≤ 3,00 м
Транспортная высота	≤ 4,00 м
Собственная масса	4.690 кг



Duport All Track Twin



Копирование рельефа [1]

Аппликатор удобрений All Track Twin выпускается в двух вариантах рамной конструкции. Для обеспечения качественного копирования рельефа почвы, помимо стандартных маятниковых элементов и складывающихся крыльев, применяются различные дополнительные технические решения.

1. Аппликаторы шириной от 5,80 до 7,20 метров оснащены одним гидравлическим цилиндром я, как и All Track.
2. Аппликаторы удобрений с рабочей шириной от 8,00 до 12,30 метров оснащены поворотной рамой с двумя гидравлическими цилиндрами для складывания.

Конструкция дисков [2]

V-образно установленные диски специально разработаны для работы на травяных угодьях. Благодаря такой конструкции аппликатор легко проникает в почву даже на сухих и твёрдых участках.

Следящее звено [3]

Ключевым решением Duport проблемы износа элементов аппликатора с двойными дисками является использование поворотной подвески (фюзеляжного типа). Благодаря ей весь элемент может двигаться не только вверх-вниз, но и в горизонтальной плоскости. Это устраняет напряжение на диски, подшипники и уплотнители при прохождении поворотов, что значительно снижает износ всех этих компонентов.

Опции [4]

Помимо перечисленных опций, аппликаторы также могут быть оснащены лестницей, боковой защитой, автоматической системой смазки и различными вариантами навески.





All Track Twin	DW5832	DW6536	DW7240	DW8044	DW8748	DW9452	DW10156	DW12368
Рабочая ширина	5,80 м	6,50 м	7,20 м	8,00 м	8,70 м	9,40 м	10,10 м	12,30 м
Стандартное крепление	CAT2 / 3 (3 точки)							
Транспортная ширина	≤ 3,00 м							
Транспортная высота	≤ 4,00 м							
Собственная масса	1.900 кг	2.050 кг	2.350 кг	2.900 кг	3.050 кг	3.200 кг	3.500 кг	4.600 кг



Специалист в технологиях внесения удобрений



Duport BV
Archimedesstraat 9
7701 SG Dedemsvaart

www.duport.nl

0031 (0)523-613493
info@duport.nl

ОФИЦИАЛЬНЫЙ ИМПОРТЕР
ООО ЭДВИСЕНС
Проспект Машерова 25/3-612
220002 Минск
Республика Беларусь



Тел.+375 44 733 66 34
Тел.+375 29 638 18 48
Тел.+375 17 392 09 19

www.advisance.by
office@advisance.by