





VERTICAL SYSTEM
TITANIUM
SERIES

GRIZZLY & TITANIUM®

Вертикальные самоходные кормораздатчики

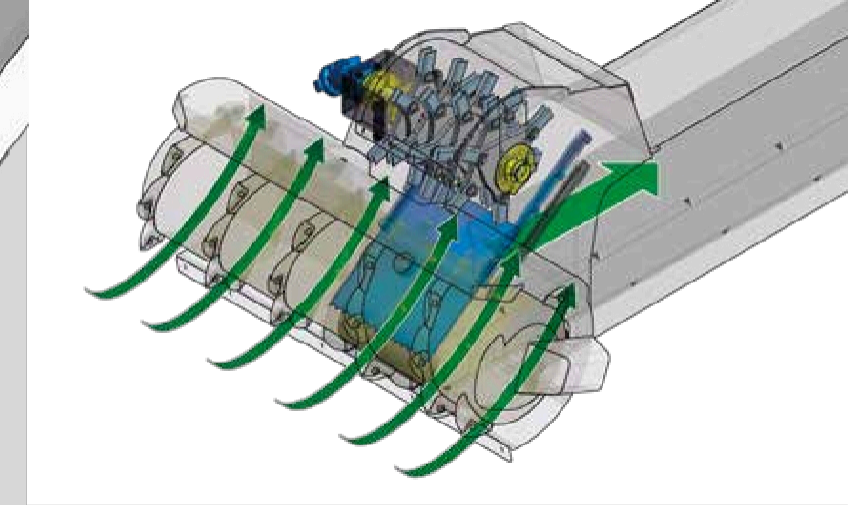
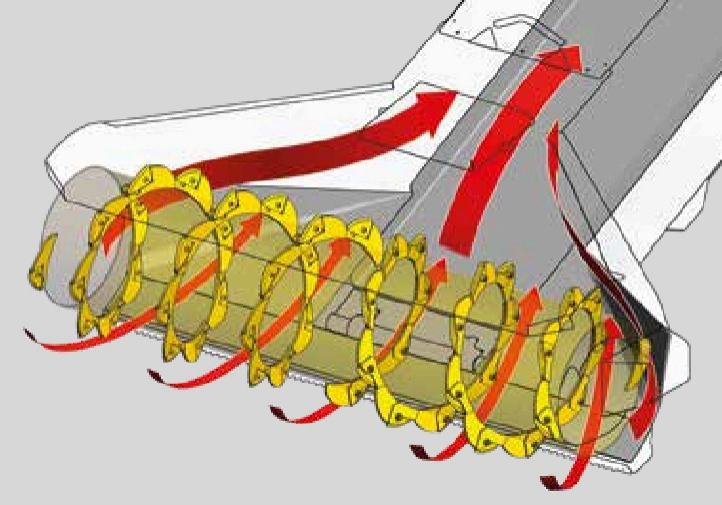
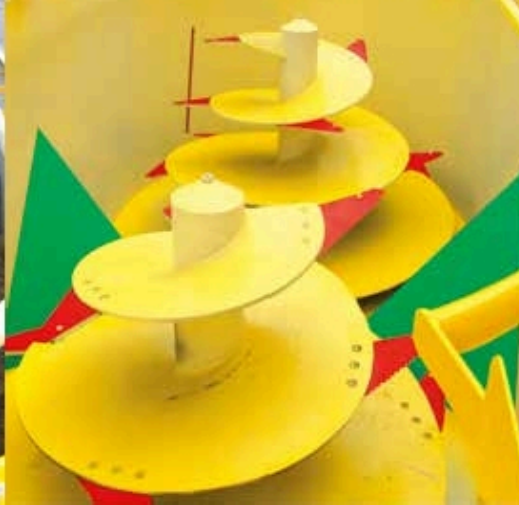

ОФИЦИАЛЬНЫЙ
ИМПОРТЕР



ТЕХНОЛОГИЯ VS2 VERTICAL

Компания Sgaribodi разрабатывает вертикальные кормораздатчики с исключительными характеристиками смешивания и обслуживания, идеально подходящие для измельчения рулонов сена или соломы любого размера, формы и веса, а также для любых рабочих требований.

Смесительный бак: прочность и функциональность

Форма смесительного бака позволяет управлять потоком ингредиентов для быстрого получения оптимальной смеси, сохраняющей структуру любого товара.

Шнек и ножи разработаны для наилучшего измельчения

STAINLESS STEEL inside

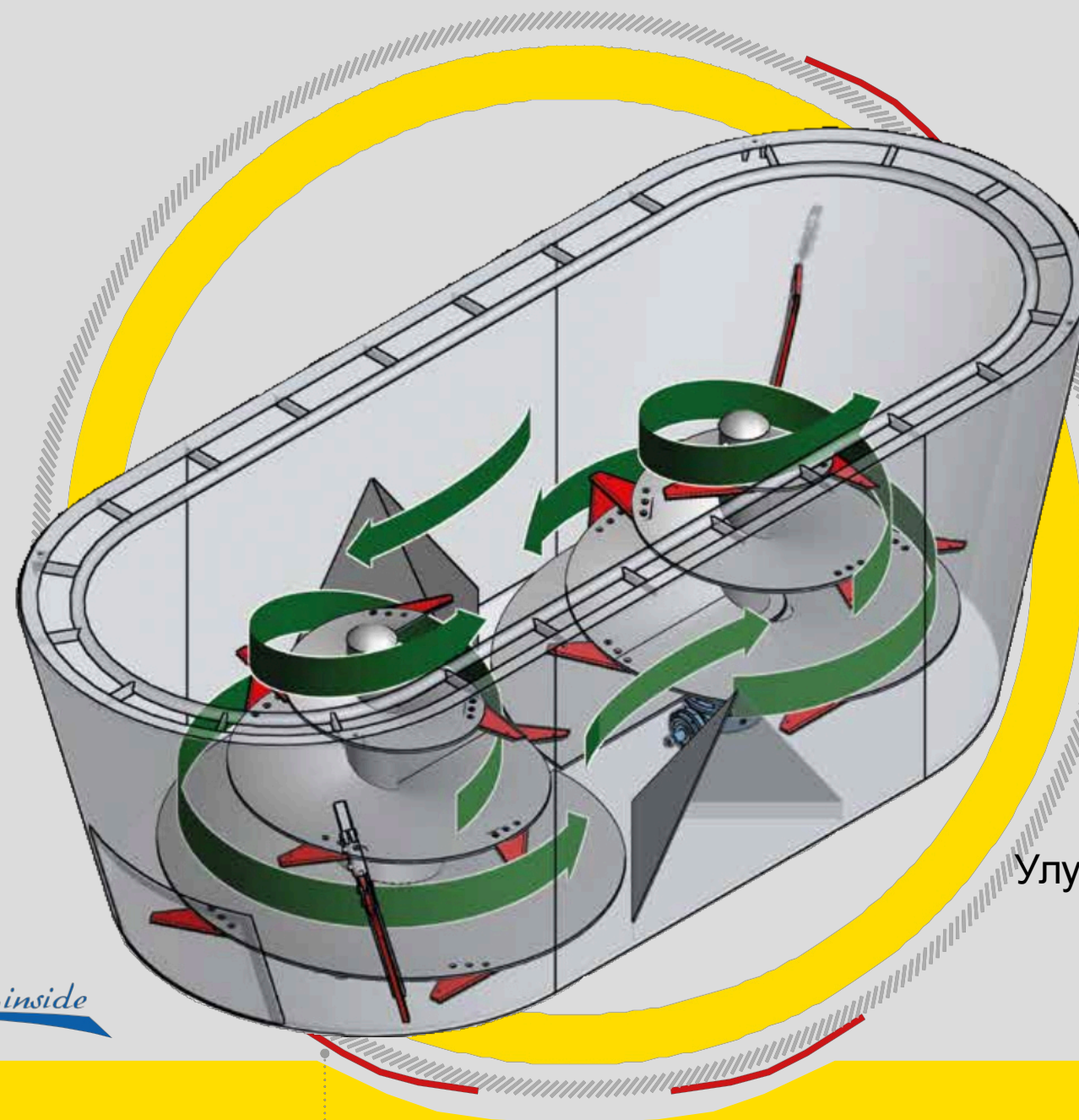

Улучшенная производительность!

Система загрузки

Оригинальная система Sgariboldi обеспечивает превосходную производительность даже при работе с самыми сложными продуктами.

- Загрузочный барабан шириной 1900 или 2200 мм
- Загрузочная лента шириной 600 или 800 мм для более быстрой загрузки любого вида продукции
- Загрузочные барабаны мощностью до 210 л.с.

Персонализированная система резки

Шесть типов лезвий для удовлетворения любых специфических требований к резке.

Суперзагрузочный барабан

Идеально подходит для резки круглых тюков любого размера и компактности. Идеально подходит для тех, кому важна скорость загрузки с полным соблюдением характеристик каждого отдельного ингредиента.

Конический шнек в сочетании со специальными ножами:

- Нарезка длинноволокнистых продуктов
- Быстрое отслаивание всех тюков
- Сокращение времени работы за счет предотвращения перегрева смеси
- Сохранение отличной кормовой ценности и превосходной мягкости рациона

Противовесы в смесительном баке: обеспечивают чистую нарезку волокнистых продуктов

Быстрая резка длинноволокнистых материалов и точность с помощью слашера, полностью интегрированного в систему загрузки вашего миксера.

Эта технология, разработанная для лучшего воздействия на структуру каждого отдельного ингредиента, позволит вам окончательно отказаться от измельчителя соломы и

ускорения рабочих операций благодаря единому инструменту, способному резать материал с Большой скоростью и точностью. Его можно подключить или отсоединить по мере необходимости, что позволяет оператору полностью контролировать процесс нарезки отдельных продуктов перед фазой смешивания и варьировать длину в зависимости от конкретных потребностей.

СЕРИЯ 6000:

ИДЕАЛЬНАЯ КОМБИНАЦИЯ

Серия 6000 - это ряд машин, разработанных с учетом специфических требований фермеров.

Опыт Sgariboldi позволил разработать эту серию, которая представляет собой идеальное сочетание компактности, маневренности и производительности.

Маневренный и компактный

Идеально подходит для малых и средних хозяйств исключительные габариты обеспечивают максимальную маневренность даже в самых узких пространствах. Отличная управляемость машины может быть улучшена с помощью дополнительного полного привода и системы рулевого управления.

• 175-сильный 4-цилиндровый двигатель VOLVO STAGE V размещен поперечно между кабиной и смесительным баком, что обеспечивает отличный обзор рабочей зоны и идеальное распределение веса.

• Оснащен системой FAN DRIVE – интеллектуальным устройством, которое осуществляет электронный контроль потребности дизельного двигателя в охлаждении, что позволяет значительно сэкономить топливо и существенно снизить уровень шума.

GRIZZLY® 6100

Оснащен двигателями STAGE V

- Объем от 14 до 18 м³
- Дизельный двигатель расположен между кабиной и смесительным баком
- Дизельный двигатель мощностью до 218 л.с.
- Привод на передние колеса
- Скорость до 40 км/ч
- Доступна также версия без загрузочного рукава



		GRIZZLY 6114/1	GRIZZLY 6116/1	GRIZZLY 6114/2	GRIZZLY 6116/2	GRIZZLY 6118/2
Объем	м³	14	16	14	16	18
Количество шнеков		1	1	2	2	2
Привод		Передний	Передний	Передний	Передний	Передний
Длина	мм	8800	9000	10300	10500	10500
Ширина	мм	2500	2500	2200	2200	2200
Высота над смесительным баком	мм	3200	3400	2650	2850	3050
Максимальная высота в движении (Барабан на высоте 400 мм от земли)	мм	3250	3450	2730	2930	3130
Ширина барабана	мм	1900 x 600	1900 x 600	1900x600	1900x600	1900x600
Рабочая высота барабана	мм	4750	4700	4750	4750	4750
Передняя ось	мм	2100	2100	2100	2100	2100
Передние шины		315/60-22.5	315/60-22.5	315/60-22.5	315/60-22.5	315/60-22.5
Задняя ось	мм	2200	2200	2200	2200	2200
Задние шины		315/60-22.5	315/60-22.5	315/60-22.5	315/60-22.5	315/60-22.5
Задние колеса		2	2	2	2	2
Скорость движения	км/ч	0 – 20	0 – 20	0 – 20	0 – 20	0 – 20
4-цилиндровый дизельный двигатель VOLVO	кВт / лс	129 / 175	129 / 175	129 / 175	129 / 175	129 / 175
Вес	кг	9500	10000	10000	10500	11000

Технические данные и характеристики, указанные в таблицах, могут изменяться в зависимости от установленных опциональных комплектующих.



Отличное распределение веса, обеспечивающее лучшую балансировку машины на всех этапах работы



СЕРИЯ 7000:

КОМПАКТНЫЙ И МОЩНЫЙ

Серия 7000 идеально подходит для удовлетворения потребностей фермеров, которым нужна машина **компактных размеров**, но с высокой производительностью.

Лучшая производительность, компактный размер

Являясь промежуточным решением между сериями 6000 и 8000, **серия 7000** представляет собой результат точной конструкции, которая в сочетании с первоклассными компонентами обеспечивает максимальную производительность при сниженном энергопотреблении, значительную экономию энергии и максимальную маневренность благодаря небольшим размерам.

- **Четырехцилиндровый двигатель VOLVO STAGE V мощностью 218 л.с.** расположен поперечно между кабиной и смесительным баком, что обеспечивает отличный обзор при работе и идеальное распределение веса.
- Оснащен **FAN DRIVE**, интеллектуальным устройством, которое осуществляет электронное управление потребностями дизельного двигателя в охлаждении, что позволяет значительно снизить расход топлива и уровень шума
- **Передняя ось с ограниченным скольжением** обеспечивает угол поворота **почти 40 градусов**, гарантируя отличную управляемость, которая может быть еще больше увеличена за счет рулевого управления на 4 колеса (опция). Полноприводная версия также предлагается в качестве опции.



GRIZZLY® 7100

Оснащен двигателями STAGE V

- Объем от 18 до 25 м³
- Дизельный двигатель расположен между кабиной и смесительным баком
- Дизельный двигатель мощностью до 238 л.с.
- Угол поворота рулевого управления – 40°
- Скорость до 40 км/ч

		GRIZZLY 7118 / 1	GRIZZLY 7120 / 1	GRIZZLY 7122 / 1	GRIZZLY 7120 / 2	GRIZZLY 7122 / 2	GRIZZLY 7125 / 2
Объем	м³	18	20	22	20	22	25
Количество шнеков		1	1	1	2	2	2
Привод		Front	Front	Front	Front	Front	Front
Длина	мм	8300	8200	8100	10200	10400	10250
Ширина	мм	2800	2800	2800	2500	2500	2550
Высота над баком	мм	3220	3420	3620	2880	3080	3080
Максимальная высота в движении (Барабан на высоте 400 мм от земли)	мм	3450	3650	3750	3150	3330	3330
Ширина барабана	мм	1900x600	1900 x 600	1900 x 600	1900x600	1900x600	1900x600
Высота работы барабана	мм	5500	5500	5500	5500	5500	5500
Передние колеса		385/55-22,5	385/55-22,5	385/55-22,5	385/55-22,5	385/55-22,5	385/55-22,5
Задние колеса		385/55-22,5	385/55-22,5	385/55-22,5	385/55-22,5	385/55-22,5	445/50 R.22.5
4-цилиндровый двигатель VOLVO	кВт / лс	160/218	160/218	160/218	160/218	160/218	160/218
Скорость движения	км/ч	0–30	0–30	0–30	0–30	0–30	0–30
Weight	кг	13000	13400	13800	13500	13900	14400

Технические данные и характеристики, указанные в таблицах, могут изменяться в зависимости от установленных опциональных комплектующих.



СЕРИЯ 8000 S: МОЩНОСТЬ И КОНТРОЛЬ

С целью создания нового стандарта и вывода нашей флагманской серии в будущее, Sgariboldi представляет 8000 S – новую серию самоходных тяжелых машин, которая выходит за рамки рыночных стандартов и традиционных ограничений дизайна, обеспечивая непревзойденную производительность и уникальные ощущения от вождения.

Идеальная для крупных хозяйств, новая серия 8000 S выделяется следующими характеристиками:

- **Новый дизайн** – элегантный облик, воплощающий дизайнерскую философию Sgariboldi и создающий эмоциональный опыт для наших клиентов
- **Существенно улучшенная гидравлическая система** – снижает потери энергии, обеспечивает большую доступность мощности, снижает расход топлива и демонстрирует непревзойденную эффективность
- **Мощное программное обеспечение** – разработанное на базе I-Cab II и интегрированное в Renesis II, позволяющее в полной мере взаимодействовать с машиной. Высокий стандарт управления обеспечивает непревзойденный комфорт и контроль для оператора
- **Увеличенная грузоподъемность** – благодаря оптимальному распределению веса
- **Усовершенствованная система охлаждения двигателя**

Лучший в своем классе

Широкий набор функций делает серию 8000 S полностью укомплектованной и универсальной:

- 6-цилиндровый двигатель, расположенный в задней части
- Автоматическая трансмиссия
- Привод на задние колеса или полный привод
- Рулевое управление на 2 или 4 колеса
- Гидравлическая подвеска с системой выравнивания (опционально)
- Одна из самых передовых гидравлических систем на рынке
- Реверсивный вентилятор двигателя FLAXXAIRE, который регулирует поток воздуха в соответствии с потребностями теплообмена дизельного двигателя, обеспечивая снижение расхода топлива и уровня шума

Крышка смесительного бака, предназначенная для снижения количества пыли, образующейся в процессе смешивания (опционально).



GRIZZLY® 8100 S

Оснащен двигателем STAGE V

- Объем от 25 до 30 м³
- Дизельный двигатель расположен сзади
- Предлагается с 2WD/4WS или 4WD/4WS (опция)
- Поставляется с 3 осями с 4WD/6Ws (опция)
- Двигатель John Deere мощностью 255 - 300 л.с. - Powertech 6.8 L
- Привод на задние колеса
- Скорость до 40 км/ч
- Поставляется также в версии без загрузочного рычага

		GRIZZLY 8125 / 2	GRIZZLY 8128 / 2	GRIZZLY 8130 / 2
Вместимость	м³	25	28	30
Количество шнеков		2	2	2
Привод колес		Задний	Задний	Задний
Длина	мм	10500	10800	11000
Макс. ширина	мм	2550	2550	2550
Высота у смесительного бака	мм	3000	3150	3450
Максимальная высота в движении (загрузочный барабан 400 мм от земли)	мм	3300	3300	3550
Ширина загрузочного барабана	мм	1900 x 600	1900 x 600	1900 x 600
Высота погрузки	мм	5800	5800	5800
Колея передних колес	мм	2300	2300	2300
Передние колеса		385/55-22.5	385/55-22.5	385/55-22.5
Колея заднего колеса	мм	2500	2500	2400
Задние колеса		295/60-22.5	295/60-22.5	445/65-22.5
Количество задних колес		4	4	2
6-цилиндровый дизельный двигатель J.D.	кВт / л.с.	187 / 255	187 / 255	187 / 255
Скорость привода	км/ч	0 - 30	0 - 30	0 - 30
Вес	кг	13000	14000	15000

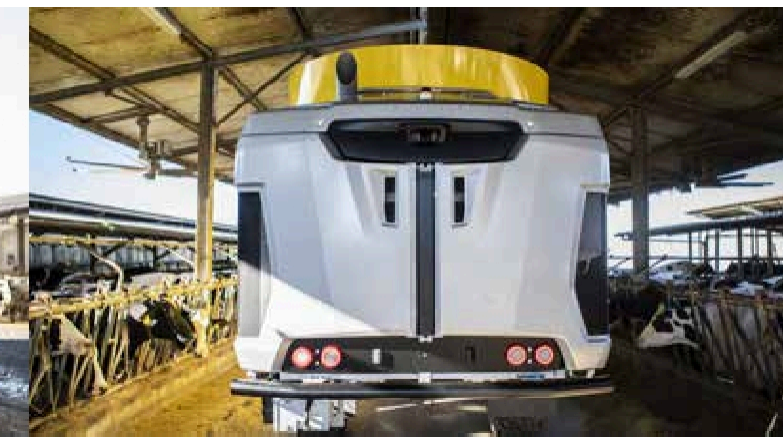

TITANIUM S: РЕВОЛЮЦИЯ В ВЕРТИКАЛЬНЫХ КОРМОРАЗДАТЧИКАХ

Titanium – новое поколение вертикальных самоходных смесителей

Titanium – это новое поколение вертикальных самоходных смесителей **большого объема**, разработанных для фермеров, которым необходимо работать с **кормосмесями высокой плотности**, при этом используя машину с высокой производительностью загрузки и отличной маневренностью.

Серия ультралегких машин, изготовленных из **специальных сплавов**. Единственная машина на **рынке**, которая при объеме до 40 м³ способна перевозить огромные нагрузки на двух осях, сохраняя маневренность, сравнимую с компактными кормораздатчиками среднего размера, а также типичную для Sgariboldi эффективность и долговечность.

Titanium также создан для оптимизации времени загрузки и оснащен крупнейшим загрузочным барабаном на рынке: Ширина – **2 200 мм**, мощность – **210 л.с.**

В сочетании с загрузочным рычагом, ширина которого на **35% больше**, эта серия не имеет аналогов в своем классе.

TITANIUM
SERIES



TITANIUM® S

Оснащен двигателем STAGE V

- Объем от 30 до 40 м³
- Дизельный двигатель, расположенный в задней части
- Двигатель John Deere мощностью 255–300 л.с. – Powertech 6.8 L
- Доступен в вариантах: 2WD-4WS и 4WD-4WS (опционально)
- Скорость до 40 км/ч
- Также доступна версия XL: 3 шнека, 3 оси, 4WD -6WS



	TITANIUM 8130/ 2	TITANIUM 8132/ 2	TITANIUM 8136/ 2	TITANIUM 8140/ 2	TITANIUM XL 8140/ 3	TITANIUM XL 8142/ 3	TITANIUM XL 8145/ 3
Объем	30	32	36	40	40	42	45
Количество шнеков	2	2	2	2	3	3	3
Привод	Задний	Задний	Задний	Задний	Задний	Задний	Задний
Длина	11000	11200	11900	12100	14000	14000	14000
Ширина	2550	2550	2880	2880	2550	2550	2550
Высота	3700	3850	3600	3850	3500	3600	3750
Максимальная высота в движении (загрузочный барабан 400 мм от земли)	3830	3980	3730	3980	3650	3750	3900
Ширина барабана	1900 x 600	1900 x 600	2200 x 800	2200 x 800	2200 x 800	2200 x 800	2200 x 800
Высота загрузки	6000	6000	6500	6500	6000	6000	6000
Передняя ось	2300	2300	2400	2400	2400	2400	2400
Передние колеса	385/55-22.5	385/55-22.5	445/65-22.5	445/65-22.5	445/65-22.5	445/65-22.5	445/65-22.5
Задняя ось	2400	2400	2680	2840	2400	2400	2400
Задние колеса	445/65-22.5	445/65-22.5	445/65-22.5	600/50-22.5	445/65-22.5	445/65-22.5	445/65-22.5
Задние колеса	2	2	2	2	4	4	4
Задняя ось	1	1	1	1	2	2	2
John Deere мотор 6 цили.	187 / 255	187 / 255	220 / 300	220 / 300	220 / 300	220 / 300	220 / 300
Скорость движения	0 – 30	0 – 30	0 – 30	0 – 30	0 – 30	0 – 30	0 – 30
Вес	14100	14600	16000	16600	23000	24000	25500
Загрузочный вес	15140	16100	16880	18870	18000	18900	20250

Самый большой загрузочный барабан на рынке:
2.200 мм и 210 л.с.

Высокая грузоподъемность
от **13.300 до 20.250 кг**



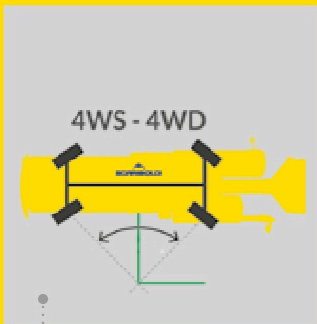

01 4WS - 4WD



02 Допуск к дорогам

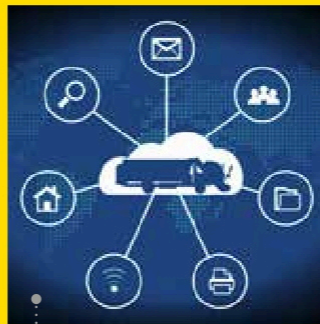

03 Телематика



04 крышка смесительного бака

СПЕЦИАЛЬНЫЕ АКСЕССУАРЫ

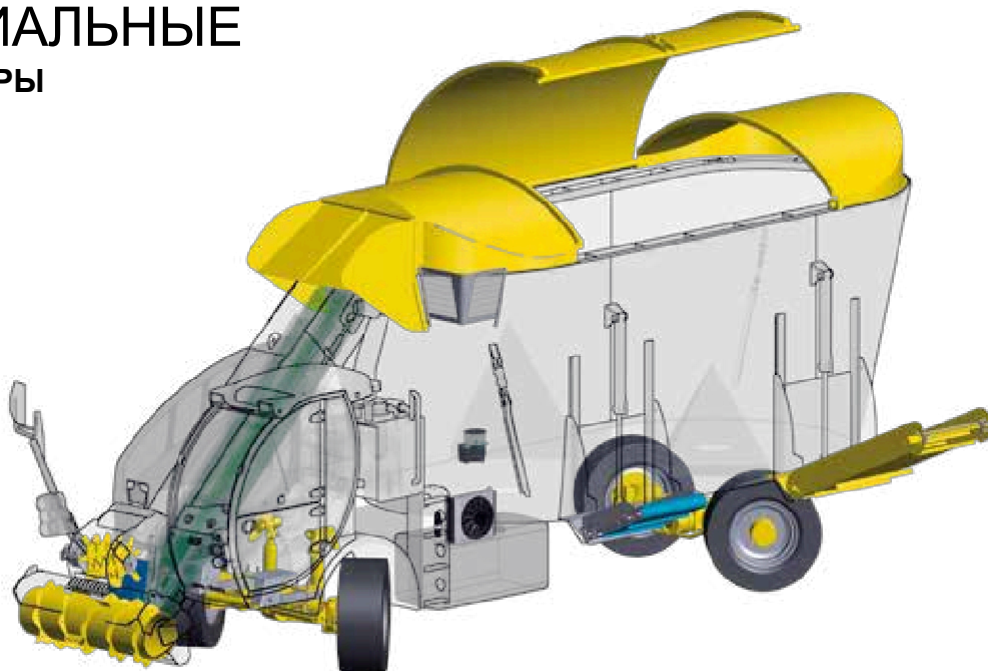

05 Центральная система смазки

06 Различные типы магнитов

07 Подвеска стрелы

08 Ось с гидравлической подвеской

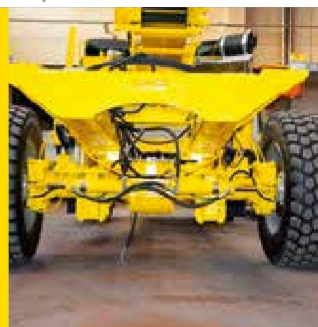
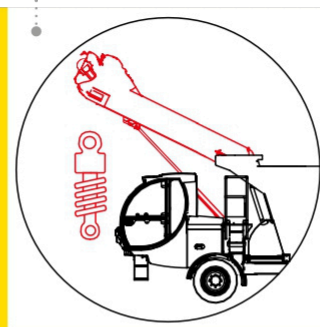
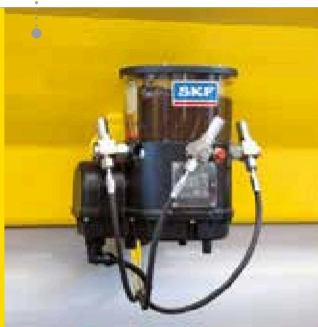

ОФИЦИАЛЬНЫЙ ИМПОРТЕР:
ООО ЭДВИСЕНС
Проспект Машерова 25/3, офис 612
220002 Минск
+375296381848
office@advisance.by | advisance.by

+39 0377 430 405
sgariboldi.it
info@sgariboldi.it
Sgariboldi

SgariboldiOfficial
marketing@sgariboldi.it
sgariboldi.official
SGARIBOLDI Srl

